



АО "Костромской  
судомеханический завод"

## Водометный движитель

# ВД-02

Рекомендован для установки на катера,  
водоизмещением от 1,5 до 4т.

[www.boat-ksmz.ru](http://www.boat-ksmz.ru)

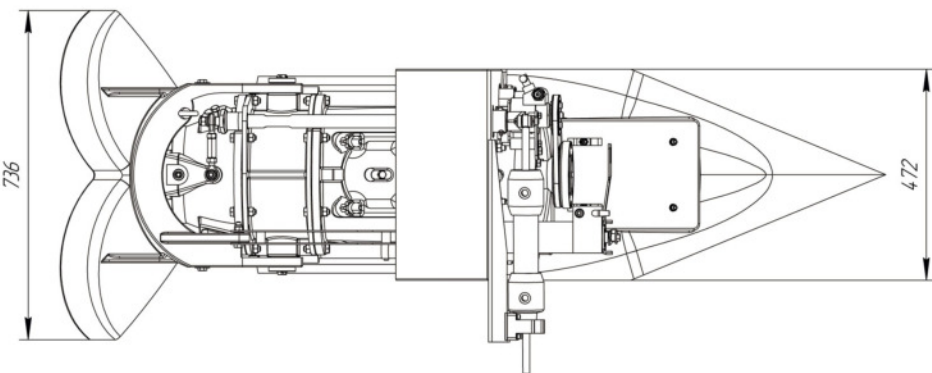
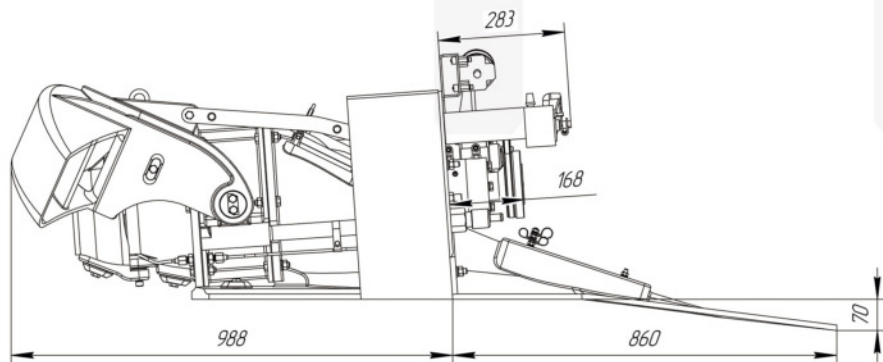
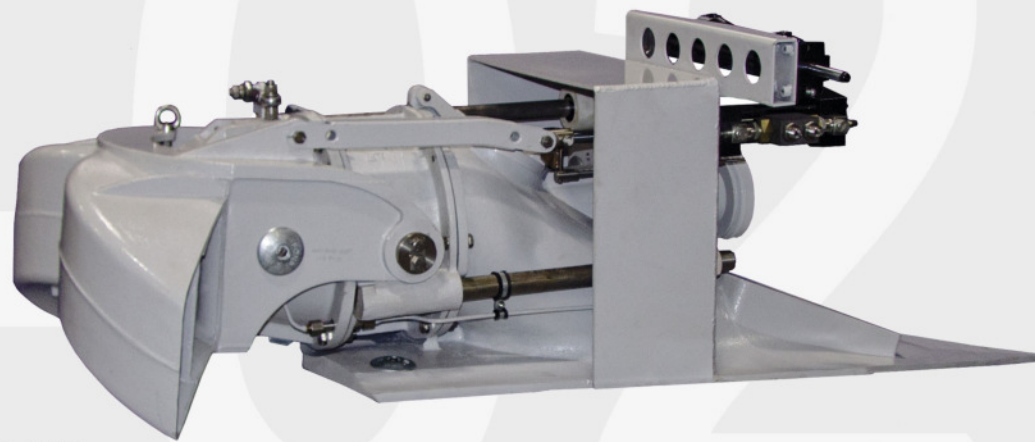

### Технические характеристики

Тип двигателя.....	осевой, одноступенчатый
Расчетная тяга, Н (кгс).....	7300 (730)
Требуемая мощность при частоте вращения гребного вала 3800 об./мин, кВт (л.с.).....	от 220 (300) до 294 (400)
Масса, кг.....	190
Диаметр импеллера, мм.....	276
Управление реверсивной заслонкой.....	гидравлическое
Материалы.....	нержавеющая сталь, алюминий

### Преимущества двигателя ВД-02

- ✓ Возможность работы в засоренных акваториях
- ✓ Великолепная проходимость по мелководьям
- ✓ Легкость обслуживания и очистки водомета на плаву через инспекционный люк



АО "Костромской  
судомеханический завод"

## Водометный движитель

# ВД-02

[www.boat-ksmz.ru](http://www.boat-ksmz.ru)

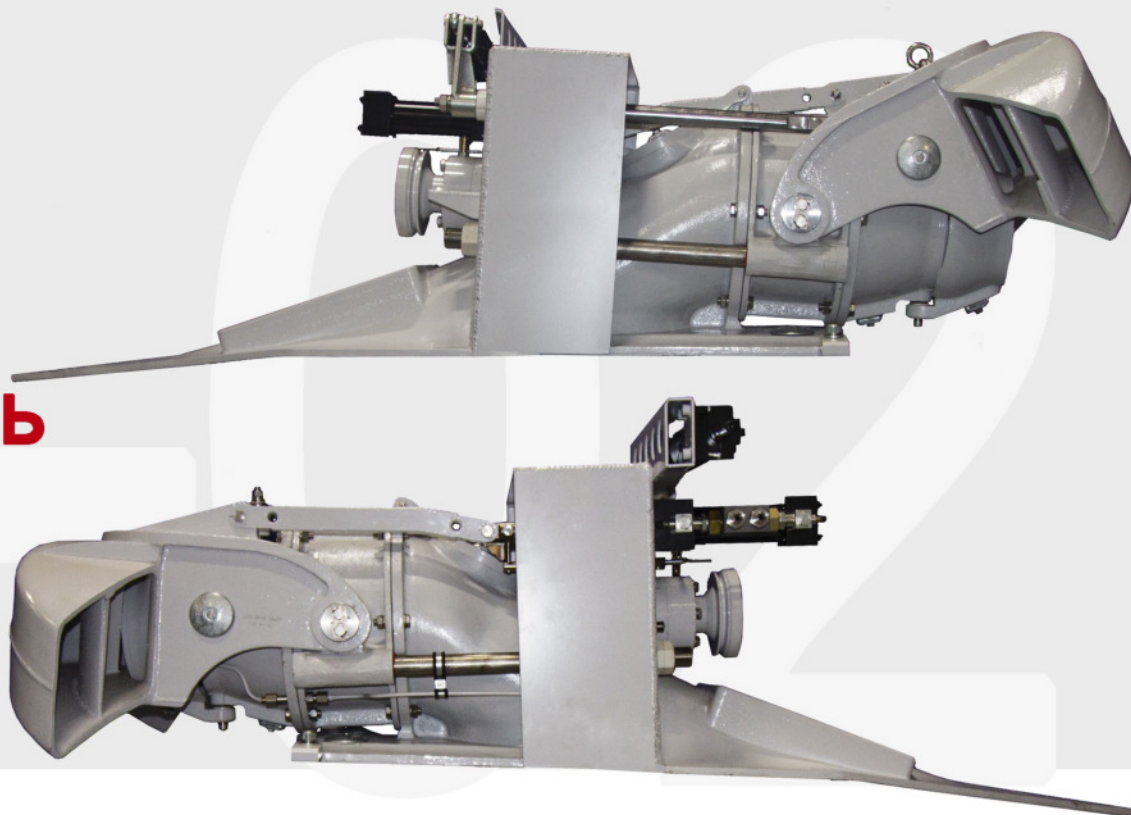

### Функциональные особенности:

- ✓ Отсутствие кавитации во всём диапазоне заданной мощности и частоты вращения гребного вала;
- ✓ Максимальная скорость судна до 43 узлов;
- ✓ Масса водомётного движителя 190 кг.

### Тяговые характеристики

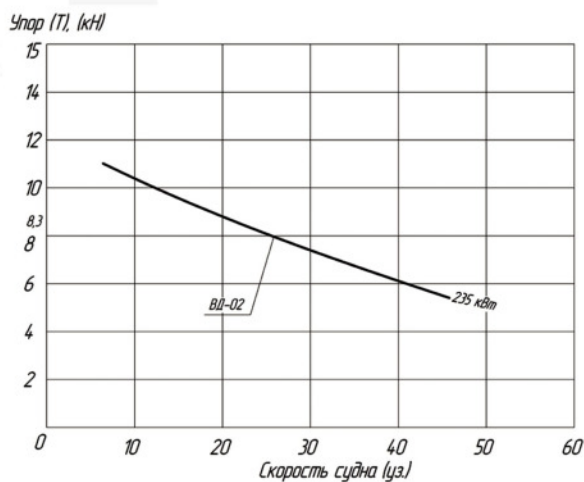

### Потребляемая мощность

